

SELBSTFAHRENDE GELENKTELESKOP-ARBEITSBÜHNE SGT 28 ALS

mit Korbarm und Stützen

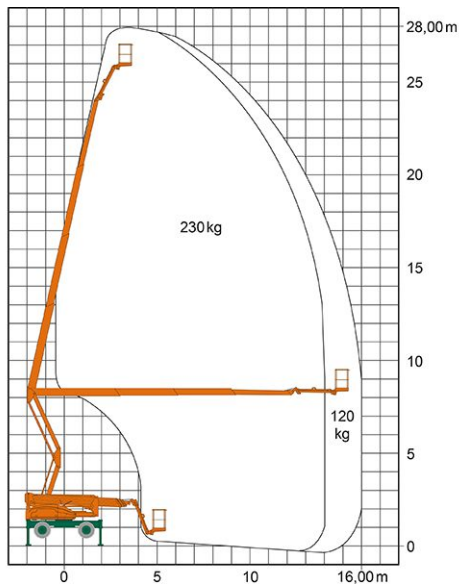

Web:

www.cramer-arbeitsbuehnen.de

Telefon:

Brückenuntersichtgeräte: 02304 / 933-666

Arbeitsbühnen: 02304 / 933-555

Schulungen: 02304 / 933-588

Artikelnummer: SGT 28 ALS

Kategorie: [Teleskop-Arbeitsbühnen mieten](#)

ADDITIONAL INFORMATION

Arbeitshöhe (m)	28
Plattformhöhe (m)	26
Korb schwenkbar (°)	180
max. seitliche Reichweite (m)	16
Korbbreite (m)	1.3
Korblänge (m)	0.7
max. Korbnutzlast (kg)	230
max. Personenzahl	2
Abstützbreite (m) beidseitig	4.6
Länge abgestützt (m)	4.16
Fahrzeuglänge (m)	5.82
Breite (m)	2.08
Höhe (m)	2.37
Gewicht (kg)	4750
Antrieb	Diesel
Allrad	Ja
Allradlenkung	Ja
Bodenbeschaffenheit	gerade/befestigt, unbefestigt
Stützen vorhanden	Ja
Einsatzbereich	außen, innen
Nicht markierende Reifen	Nein
Arbeitsbereich	senkrecht nach oben, über Hindernisse nach oben, über hochgelegene Hindernisse nach oben
Passendes Schulungsangebot	IPAF Bedienschulung (1b)
Hersteller	Dinolift
Hersteller-Typ	DINO 280RXT

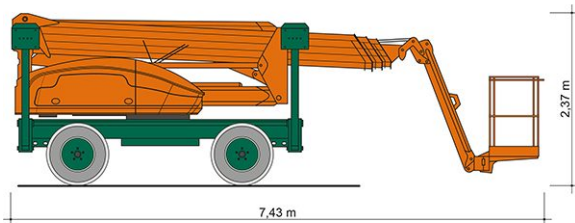

Alle Daten wurden präzise ermittelt, für etwaige Druckfehler übernehmen wir keine Haftung.

WEITERE BILDER

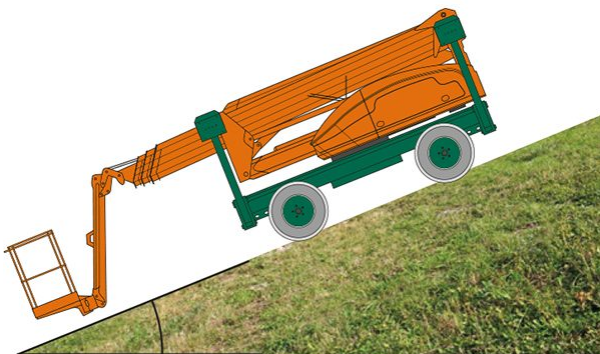
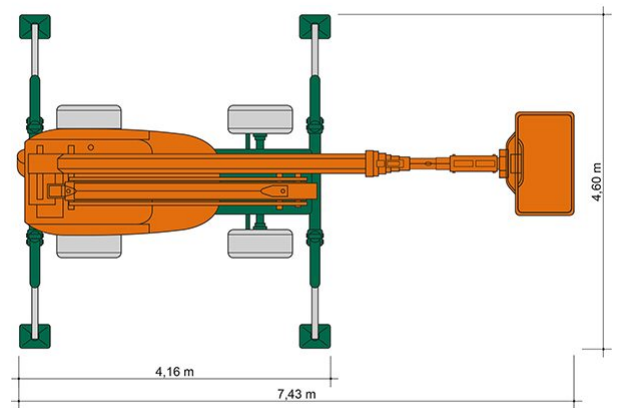
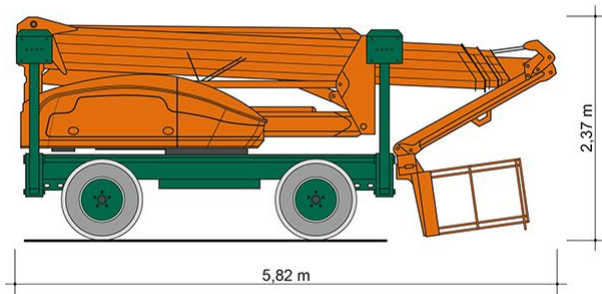

bis zu 40% oder 22° max. Steigfähigkeit

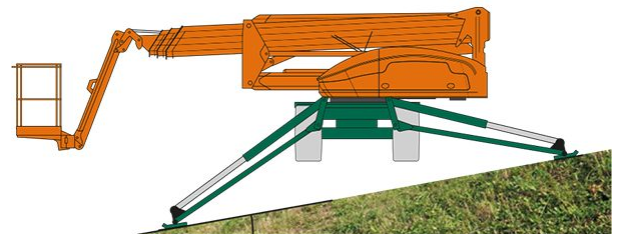

Ausgleich über Stützen max. 10°

Alle Daten wurden präzise ermittelt, für etwaige Druckfehler übernehmen wir keine Haftung.



Alle Daten wurden präzise ermittelt, für etwaige Druckfehler übernehmen wir keine Haftung.



Alle Daten wurden präzise ermittelt, für etwaige Druckfehler übernehmen wir keine Haftung.



Alle Daten wurden präzise ermittelt, für etwaige Druckfehler übernehmen wir keine Haftung.