

SCHUBMASTSTAPLER SMS 16-8000

mit Elektroantrieb

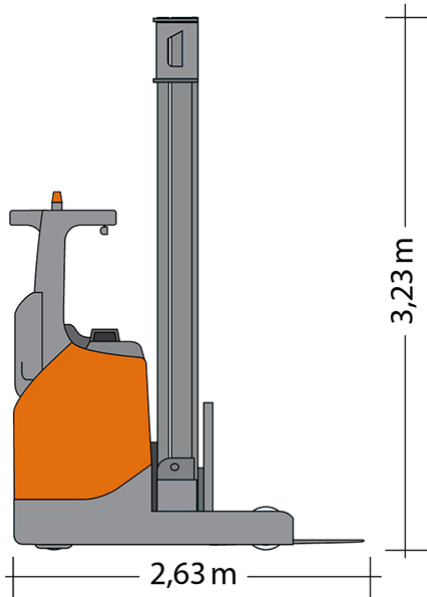

Web:

www.cramer-arbeitsbuehnen.de

Telefon:

Brückenuntersichtgeräte: 02304 / 933-666

Arbeitsbühnen: 02304 / 933-555

Schulungen: 02304 / 933-588

Artikelnummer: SMS 16-8000

Kategorie: [Fördertechnik mieten](#)

ADDITIONAL INFORMATION

max. Hubhöhe (m)	8
Freihub (m)	2.66
max. Hubkraft (kg)	1600
Länge Gabelträger (m)	1.15
Lastschwerpunktstand (m)	0.6
Fahrzeuglänge (m)	2.63
Breite (m)	1.28
Höhe (m)	3.23
Gewicht (kg)	4010
Antrieb	Batterie
Bodenbeschaffenheit	gerade/befestigt
Einsatzbereich	innen
Nicht markierende Reifen	Ja
Passendes Schulungsangebot	Gabelstapler-Schulung
Hersteller	Doosan
Hersteller-Typ	BR16JW-7

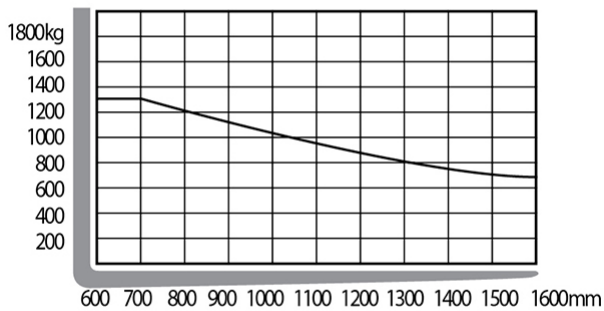

Alle Daten wurden präzise ermittelt, für etwaige Druckfehler übernehmen wir keine Haftung.

WEITERE BILDER



Alle Daten wurden präzise ermittelt, für etwaige Druckfehler übernehmen wir keine Haftung.