

GABELSTAPLER GSE 50-5600

mit Elektroantrieb

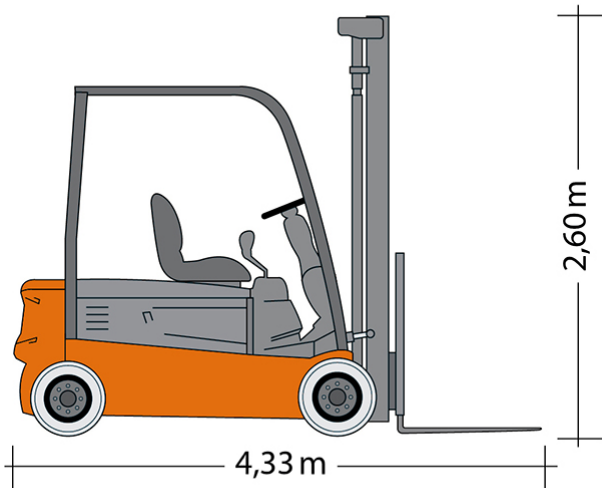

Web:

www.cramer-arbeitsbuehnen.de

Telefon:

Brückenuntersichtgeräte: 02304 / 933-666

Arbeitsbühnen: 02304 / 933-555

Schulungen: 02304 / 933-588

Artikelnummer: GSE 50-5600

Kategorie: [Fördertechnik mieten](#)

ADDITIONAL INFORMATION

max. Hubhöhe (m)	5.6
Freihub (m)	1.78
max. Hubkraft (kg)	5000
Länge Gabelträger (m)	1.05
Lastschwerpunktstand (m)	0.5
Fahrzeuglänge (m)	4.33
Breite (m)	1.47
Höhe (m)	2.6
Bodenfreiheit (m)	0.11
Gewicht (kg)	8644
Antrieb	Batterie
Nicht markierende Reifen	Ja
Hersteller	Doosan
Hersteller-Typ	B50X-5
Passendes Schulungsangebot	Gabelstapler-Schulung

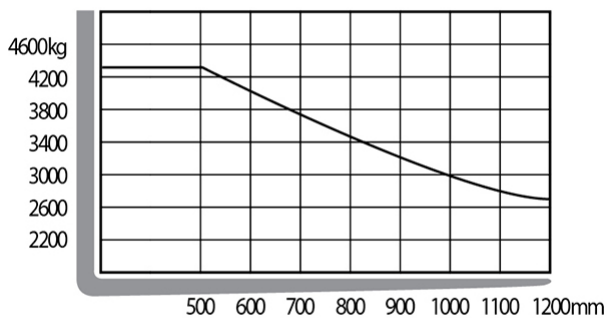

Alle Daten wurden präzise ermittelt, für etwaige Druckfehler übernehmen wir keine Haftung.