

GABELSTAPLER GSE 35-6150

mit Elektroantrieb

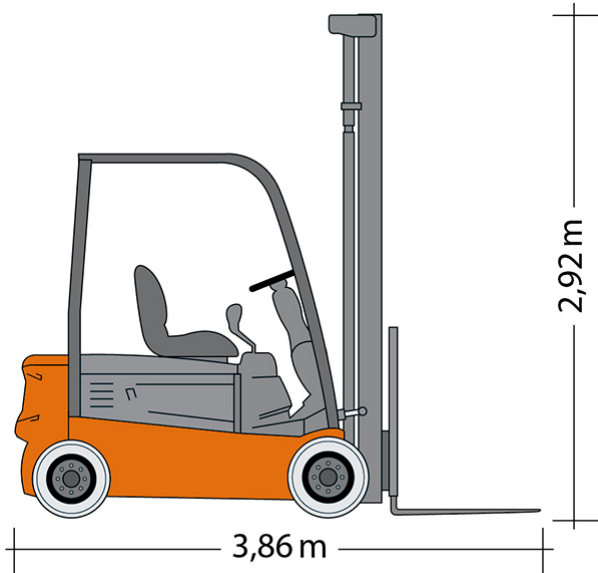

Web:

www.cramer-arbeitsbuehnen.de

Telefon:

Brückenuntersichtgeräte: 02304 / 933-666

Arbeitsbühnen: 02304 / 933-555

Schulungen: 02304 / 933-588

Artikelnummer: GSE 35-6150

Kategorie: [Fördertechnik mieten](#)

ADDITIONAL INFORMATION

max. Hubhöhe (m)	6.15
Freihub (m)	2.02
max. Hubkraft (kg)	3500
Länge Gabelträger (m)	1.2
Lastschwerpunktstand (m)	0.5
Fahrzeuglänge (m)	3.86
Breite (m)	1.25
Höhe (m)	2.92
Bodenfreiheit (m)	0.11
Gewicht (kg)	5993
Antrieb	Batterie
Nicht markierende Reifen	Ja
Hersteller	Doosan
Hersteller-Typ	B35X-5
Passendes Schulungsangebot	Gabelstapler-Schulung

Alle Daten wurden präzise ermittelt, für etwaige Druckfehler übernehmen wir keine Haftung.