

GABELSTAPLER GSE 30-5560

mit Elektroantrieb

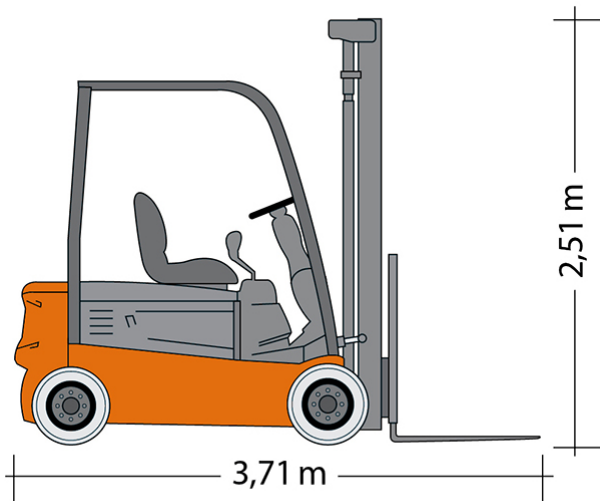

Web:

www.cramer-arbeitsbuehnen.de

Telefon:

Brückenuntersichtgeräte: 02304 / 933-666

Arbeitsbühnen: 02304 / 933-555

Schulungen: 02304 / 933-588

Artikelnummer: GSE 30-5560

Kategorie: [Fördertechnik mieten](#)

ADDITIONAL INFORMATION

max. Hubhöhe (m)	5.56
Freihub (m)	1.84
max. Hubkraft (kg)	3000
Länge Gabelträger (m)	1.2
Lastschwerpunktstand (m)	0.5
Fahrzeuglänge (m)	3.71
Breite (m)	1.2
Höhe (m)	2.51
Bodenfreiheit (m)	0.11
Gewicht (kg)	5576
Antrieb	Batterie
Nicht markierende Reifen	Ja
Hersteller	Doosan
Hersteller-Typ	B30X-5
Passendes Schulungsangebot	Gabelstapler-Schulung

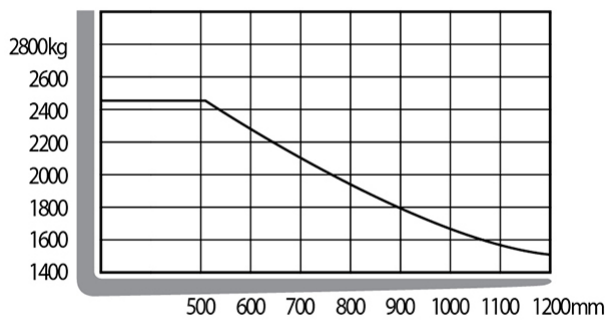

Alle Daten wurden präzise ermittelt, für etwaige Druckfehler übernehmen wir keine Haftung.