

GABELSTAPLER GSE 16-4500

mit Elektroantrieb

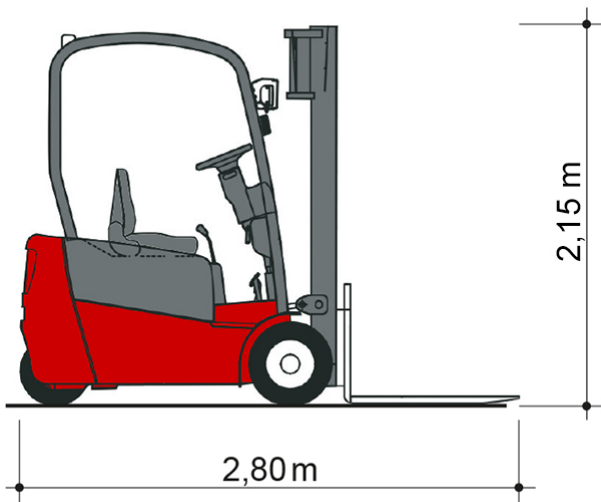

Web:

www.cramer-arbeitsbuehnen.de

Telefon:

Brückenuntersichtgeräte: 02304 / 933-666

Arbeitsbühnen: 02304 / 933-555

Schulungen: 02304 / 933-588

Artikelnummer: GSE 16-4500

Kategorie: [Fördertechnik mieten](#)

ADDITIONAL INFORMATION

max. Hubhöhe (m)	4.5
Freihub (m)	1.1
max. Hubkraft (kg)	1600
Länge Gabelträger (m)	1.07
Lastschwerpunktstand (m)	0.5
Fahrzeuglänge (m)	2.8
Breite (m)	1.06
Höhe (m)	2.15
Bodenfreiheit (m)	0.11
Gewicht (kg)	3110
Antrieb	Batterie
Nicht markierende Reifen	Ja
Hersteller	Manitou
Hersteller-Typ	ME 316
Passendes Schulungsangebot	Gabelstapler-Schulung

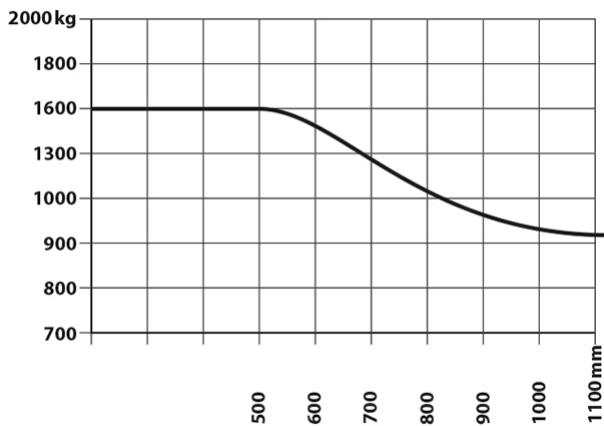

Alle Daten wurden präzise ermittelt, für etwaige Druckfehler übernehmen wir keine Haftung.