

GABELSTAPLER GSD 50-5500 A

mit Diesel- und Allradantrieb

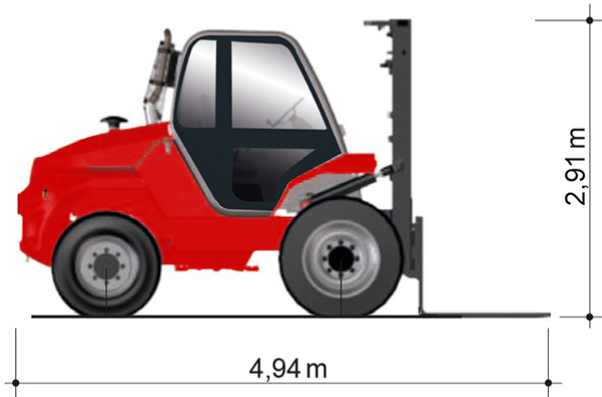

Web:

www.cramer-arbeitsbuehnen.de

Telefon:

Brückenuntersichtgeräte: 02304 / 933-666

Arbeitsbühnen: 02304 / 933-555

Schulungen: 02304 / 933-588

Artikelnummer: GSD 50-5500 A

Kategorie: [Fördertechnik mieten](#)

ADDITIONAL INFORMATION

max. Hubhöhe (m)	5.5
Freihub (m)	1.87
max. Hubkraft (kg)	5000
Länge Gabelträger (m)	1.2
Lastschwerpunktstand (m)	0.6
Fahrzeuglänge (m)	4.94
Breite (m)	2.08
Höhe (m)	2.91
Bodenfreiheit (m)	0.43
Gewicht (kg)	8190
Antrieb	Diesel
Allrad	Ja
Einsatzbereich	außen, innen
Hersteller	Manitou
Hersteller-Typ	M50-4
Passendes Schulungsangebot	Gabelstapler-Schulung

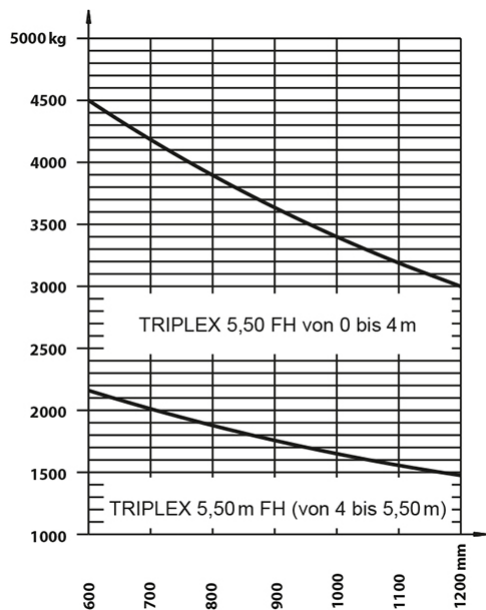

Alle Daten wurden präzise ermittelt, für etwaige Druckfehler übernehmen wir keine Haftung.

WEITERE BILDER



Alle Daten wurden präzise ermittelt, für etwaige Druckfehler übernehmen wir keine Haftung.