

GABELSTAPLER GSD 40-5500 A

mit Diesel- und Allradantrieb

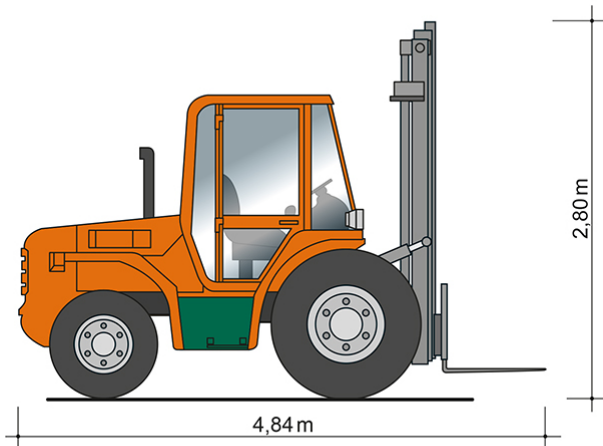

Web:

www.cramer-arbeitsbuehnen.de

Telefon:

Brückenuntersichtgeräte: 02304 / 933-666

Arbeitsbühnen: 02304 / 933-555

Schulungen: 02304 / 933-588

Artikelnummer: GSD 40-5500 A

Kategorie: [Fördertechnik mieten](#)

ADDITIONAL INFORMATION

max. Hubhöhe (m)	5.5
max. Hubkraft (kg)	4000
Lastschwerpunktstand (m)	0.5
Bodenfreiheit (m)	0.3
Fahrzeuglänge (m)	4.84
Breite (m)	2.2
Höhe (m)	2.8
Gewicht (kg)	7500
Antrieb	Diesel
Allrad	Ja
Freihub (m)	0.1
Einsatzbereich	außen, innen
Hersteller	JCB
Hersteller-Typ	940-4
Passendes Schulungsangebot	Gabelstapler-Schulung

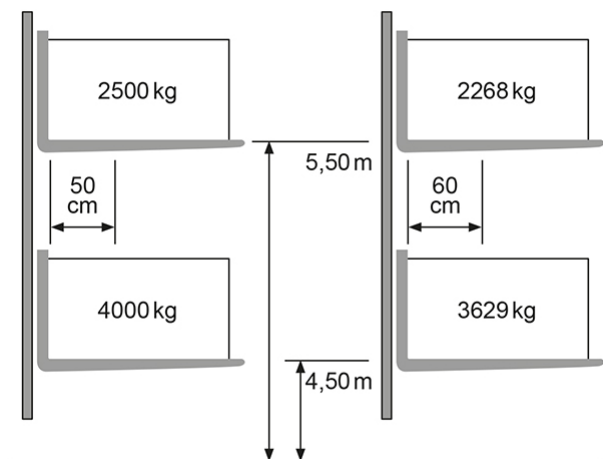

Alle Daten wurden präzise ermittelt, für etwaige Druckfehler übernehmen wir keine Haftung.